

EA

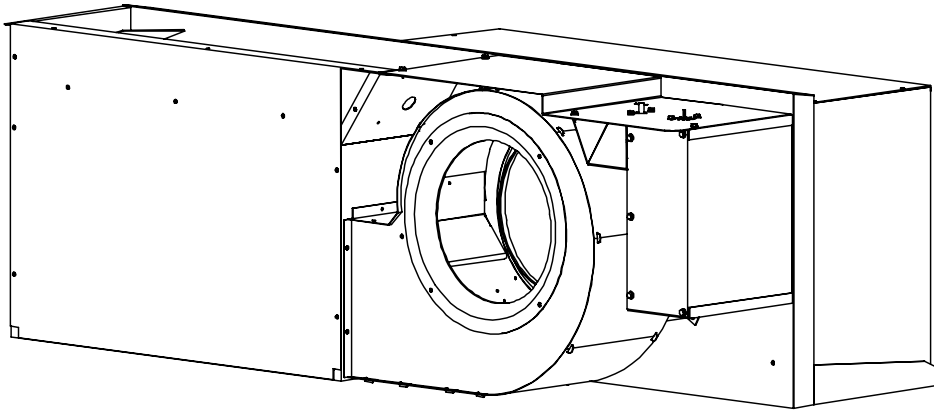

Heating Unit --- Chauffage
Cooling Unit --- Climatiseur

INSTALLATION INSTRUCTION MANUAL

MODE D'EMPLOI DE L'INSTALLATION

TABLE OF CONTENTS --- TABLE DES MATIÈRES

	Page
COMPONENTS --- COMPOSANTES	2
INSTALLATION --- INSTALLATION	3
Installation of the Cabinet/Wall Sleeve --- Installation du caisson de ventilation/ du boîtier- manchon	
Power & Control Wiring --- Filage pour l'électricité et les commandes	
Chassis Installation --- Installation du châssis	
OPERATING INSTRUCTIONS --- CONSIGNES D'UTILISATION.....	8
CONTROL SYSTEM DESCRIPTION --- DESCRIPTION DU SYSTÈME DE COMMANDE	8
OPERATING PROCEDURES --- PROCÉDURES D'EXPLOITATION.....	9
Suggested Operating Procedures --- Procédures d'exploitation suggérées	
If The Unit Doesn't Work --- Si l'appareil ne fonctionne pas	
PREVENTIVE MAINTENANCE --- MAINTENANCE PRÉVENTIVE	11
Before Each Heating and Cooling Season --- Avant chaque saison de chauffage et de climatisation	

COMPONENTS --- COMPOSANTES

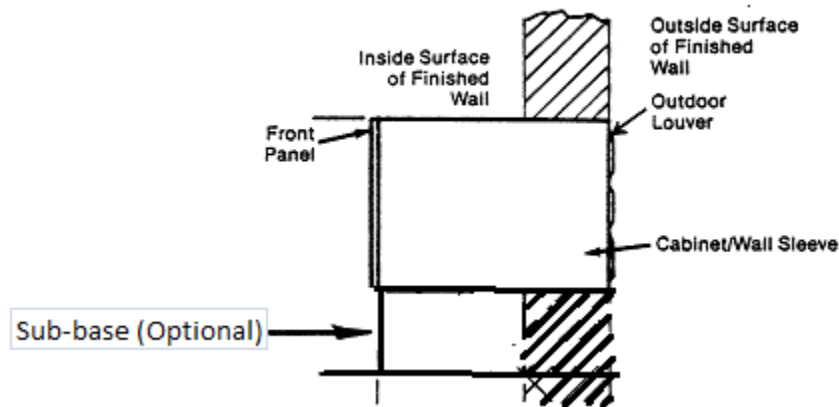

Heating Cooling Chassis -- Châssis du chauffage et de climatisation

Outside Surface of Finished Wall --- Surface extérieure d'un mur fini

Outdoor Louver --- Déflecteur extérieur

Inside Surface of Finished Wall --- Surface intérieure d'un mur fini

Front Panel --- Panneau avant

Cabinet/Wall Sleeve --- Caisson de ventilation/ boîtier-manchon

1. Cabinet/Wall Sleeve

The cabinet is to be built into the wall during construction, as it serves as a wall sleeve. The one size cabinet/wall sleeve is used for all wall thicknesses from 2" through 12" maximum. For walls thicker than 12", a cabinet extension is required. For installation of wall sleeve extensions, see instructions packed with the extensions.

2. Heating/Cooling Chassis

This chassis includes all cooling components, air moving components and controls.

3. Power Supply Cord and Plug

A power supply cord with a 15A, 20A, 30A male plug extends from the control section of the unit, on the right hand side. This cord is to be attached to a field furnished and mounted receptacle in the (optional sub base), on the right of the unit.

4. IMPORTANT!

After installation of the cabinet/ wall sleeve, the sleeve should be thoroughly cleaned. The chassis should be installed and the front panel put in place. The room-side portion of the cabinet should be carefully protected during the construction period to prevent scratching of the paint. The heating/cooling unit must not be used for temporary heating or cooling during the building's construction stage.

-- -- -- -- --

1. Caisson de ventilation/ boîtier-manchon

Le caisson de ventilation doit être aménagé pendant la construction du mur puisqu'il sert comme boîtier-manchon. Le cabinet de ventilation/ boîtier-manchon unitaille est utilisé pour toutes les épaisseurs de mur, allant de 2" (5 cm) à un maximum de 12" (30,4 cm). Pour des murs de plus de 12" (30,4 cm), il faut ajouter une rallonge. Pour l'installation d'une extension au boîtier-manchon, consulter le mode d'emploi inclus dans les extensions.

2. Châssis de chauffage et de climatisation

Le châssis comprend les composantes de refroidissement, les éléments de ventilation et les commandes.

3. Cordon et fiche d'alimentation en électricité

Un cordon d'alimentation mâle de 15 A ou 20 A ou 30 A s'étend le long de la section de contrôle de l'appareil, du côté droit. Ce cordon doit être rattaché à une surface d'un réceptacle équipé et monté dans le (sub base optional), du côté droit de l'appareil.

4. IMPORTANT!

Après l'installation du cabinet dans le caisson de ventilation/ boîtier-manchon, le boîtier-manchon devrait être nettoyé soigneusement. Le châssis devrait être installé et le panneau avant installé. La partie du côté de la salle du caisson de ventilation devrait être soigneusement protégée pendant la construction pour prévenir les éraflures sur la peinture. L'appareil de chauffage/climatisation ne doit pas être utilisé comme chauffage ou climatisation temporaires pendant les étapes de construction.

Installation --- INSTALLATION

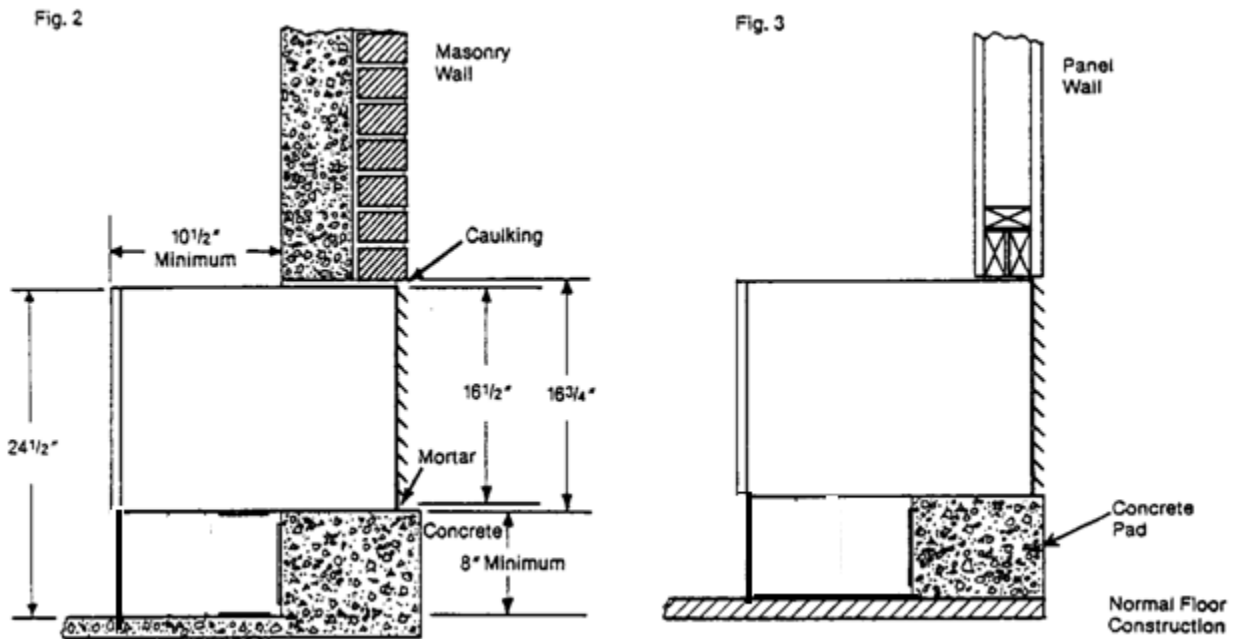

Masonry Wall -- Mur de brique

Panel Wall --- Panneau mural

Minimum --- Minimum

Caulking --- Calfeutrage

Concrete --- Ciment

Concrete Pad --- Plateforme cimentée

Normal Floor construction --- Construction normale d'un plancher

INSTALLATION OF THE CABINET/WALL SLEEVE

- The cabinet/wall sleeve may be positioned in the wall to suit the application subject to the limitations that:
 - The finished wall must be a minimum of 10½" from the front of the cabinet (fig. 2&3).
 - The outdoor louver must be flush or extending beyond the outside wall (no recess). Use a wall sleeve extension if necessary. Figures 2 and 3 represent typical installations.
- For best results, the rear 12" of the cabinet should be supported by concrete, regardless of wall construction. **The inside edge of the cabinet must be 8¾" above the finished floor** to allow adequate space for the transition cabinet (fig. 2 & 3). The transition cabinet should be level from left to right.

3. The cabinet/wall sleeve will **NOT** support the wall above it. Provide necessary lintels to prevent distortion of the cabinet.
4. Always set the cabinet/wall sleeve in wet concrete or mortar and press firmly into place to get contact between the concrete and the bottom.
5. All cracks or openings between the cabinet and the wall must be filled with mortar and/or caulked.

A. New Masonry Wall

6. From the architect's drawings, determine the position of each unit and mark the centerline of the cabinet/wall sleeve. Also, mark the location of the conduit enclosure for the position and size for high and low voltage wiring (fig. 4 & 5).
7. Run conduits to location for each unit, as established in step 1.
8. Completely finish all concrete work associated with floor and wall (fig. 2 & 3).
9. Provide 12" wide concrete pad under unit.
10. Set the cabinet/wall sleeve in $\frac{3}{4}$ " wet concrete – it must be level from side to side, but sloped $\frac{1}{4}$ " overall, toward the outside, for proper drainage. Press into place.
11. Ensure cabinet/wall sleeve is not distorted during installation and is adequately protected during the construction period.
12. Build up wall around cabinet, making sure that the cracks are closed and that the cabinet remains square, especially on the top.

B. Existing Masonry Wall

Cut opening into wall, providing a minimum of $\frac{1}{2}$ " clearance on sides and top and 1" on the bottom, to pour new base (12" wide).

Follow steps 1, 2, 5, 6, 7, and 8 for new masonry.

C. New Panel Wall

Provide 12" wide concrete pad under unit.

Follow steps 1, 2, 5, 6, 7, and 8 for new masonry.

D. Existing Panel Wall

Cut Opening in existing wall slightly larger than cabinet/wall sleeve. Be sure to locate at $8\frac{1}{4}$ " above finished floor.

Follow steps 1, 2, 5, 6, 7, and 8 for new masonry.

-- -- -- -- --

INSTALLATION DU CAISSON DE VENTILATION/ DU BOÎTIER-MANCHON

1. Le caisson de ventilation/ boîtier-manchon peut être positionné dans un mur pour respecter l'application, assujettie aux limites :
 - a) Le mur fini doit avoir un minimum de $10\frac{1}{2}$ " (26,6 cm) à partir du devant du caisson de ventilation(fig. 2 et 3).
 - b) Le déflecteur extérieur doit être égal ou se prolonger à l'extérieur du mur (pas de renforcement). Utiliser une extension du boîtier-manchon, au besoin. Les figures 2 et 3 représentent des installations typiques.
2. Pour de meilleurs résultats, la superficie arrière de 12" (30,4 cm) du caisson de ventilation devrait être soutenu par du ciment, peu importe la construction du mur. L'intérieur du caisson de ventilation doit être à $8\frac{1}{4}$ " (22,2 cm) au-dessus du plancher fini pour permettre un espace adéquat pour le caisson de transition(fig. 2 et 3). Le cabinet de transition doit être à niveau, de gauche à droite.
3. Le caisson de ventilation/ boîtier-manchon NE supportera PAS le mur au-dessus. Fournir les linteaux nécessaires pour empêcher la distorsion du caisson de ventilation.
4. Toujours installer le caisson de ventilation/ boîtier-manchon dans de béton humide ou du mortier et presser fermement pour qu'il y ait contact entre le ciment et le fond.
5. Toutes les fissures et les ouvertures entre l'appareil et le mur doivent être recouvertes avec du mortier ou être calfeutrées.

A. Nouveau mur de pierre

6. À partir des dessins d'architecture, établir la position de chaque appareil et marquer la ligne médiane du caisson de ventilation/ manchon mural. De plus, marquer l'emplacement de la conduite d'enceinte pour la position et le diamètre pour le câblage de basse et haute tension.(fig. 4 et 5).

7. Relier les conduites à l'emplacement pour chaque appareil, comme expliqué à l'étape 1.
8. Terminer entièrement tous les travaux de bétonnage au sol et aux murs (fig. 2 et 3).
9. Installer un socle de béton de 12" (30 cm) sous l'appareil.
10. Placer le caisson de ventilation/ boîtier-manchon enfoncé à $\frac{3}{4}$ " (1,9 cm) dans du béton humide – il doit être à niveau de part et d'autre, mais en pente, incliné vers l'extérieur pour que l'égouttement se fasse correctement. Appuyer pour mettre en place.
11. Veiller à ce que le caisson de ventilation/ manchon mural ne soit pas tordu pendant l'installation et qu'il est suffisamment protégé pendant la construction.
12. Monter un mur autour du caisson, en vous assurant que les fissures sont obstruées et que le caisson demeure carré, en particulier sur le dessus.

B. Mur de pierre existant

Pratiquer une ouverture dans le mur, en fournissant un minimum de $\frac{1}{2}$ " (1,2 cm) de dégagement sur les côtés et sur le dessus et de 1" (2,5 cm) en dessous, pour couler une nouvelle base (12" de largeur - 30 cm).

Suivre les étapes 1, 2, 5, 6, 7 et 8 pour la nouvelle maçonnerie.

C. Nouveau panneau de façade

Installer un socle de béton de 12" (30 cm) sous l'appareil.

Suivre les étapes 1, 2, 5, 6, 7 et 8 pour la nouvelle maçonnerie.

D. Panneau mural existant

Pratiquer une ouverture dans le mur légèrement plus grande que le caisson de ventilation/ manchon mural. Assurez-vous de laisser un dégagement de $8\frac{1}{4}$ " (20,9 cm) au-dessus du plancher fini.

Suivre les étapes 1, 2, 5, 6, 7 et 8 pour la nouvelle maçonnerie.

INSTALLATION --- INSTALLATION

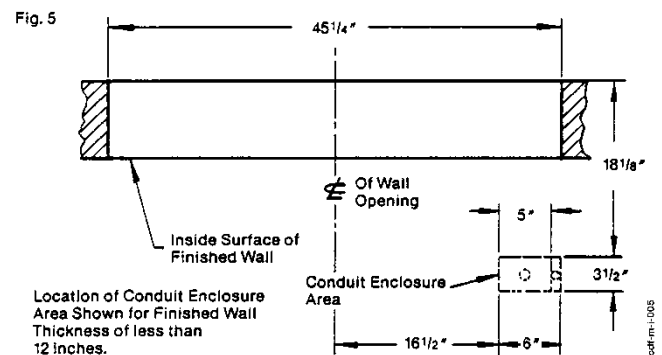
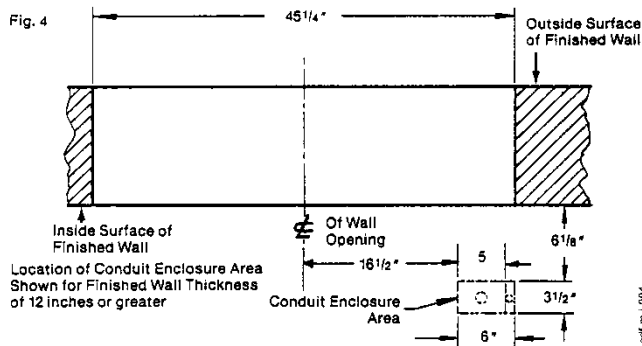

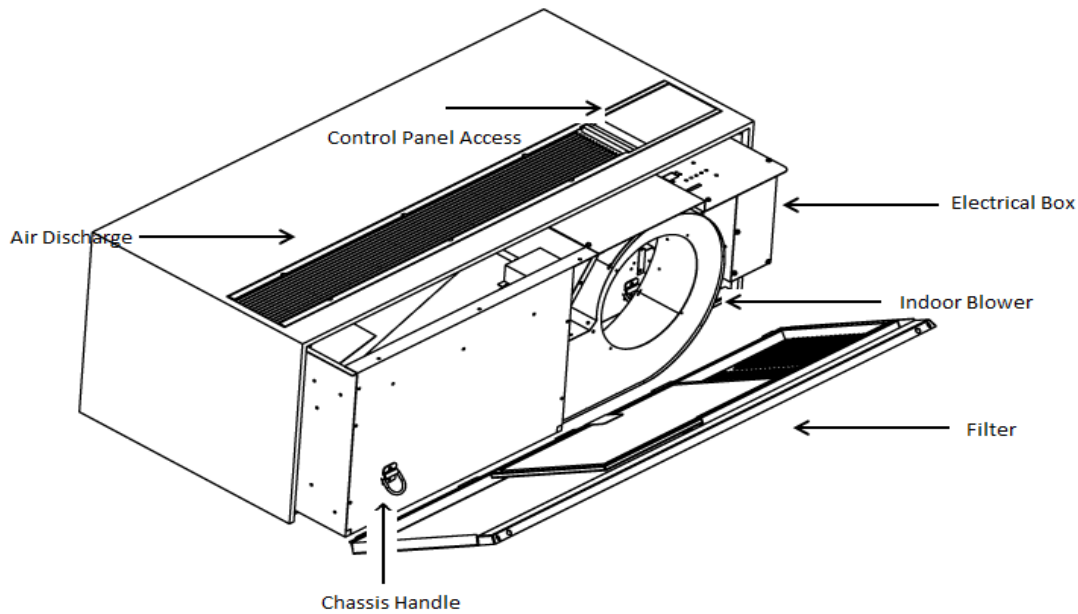

Air Filter --- Filtre à air

Cabinet --- Caisson de ventilation

Install chassis to combination Cabinet/Wall --- Attacher le châssis à la combinaison du caisson de ventilation/ boîtier-manchon

Inside Surface of Finished Wall --- Surface intérieure d'un mur fini

Receptacle and plug --- Prise et fiche

POWER & CONTROL WIRING

13. Connect power supply for the unit to the correct terminals of the receptacle.
14. Low voltage control wiring should be pulled into the low voltage compartment of the conduit enclosure. The ends of the 24" leads attached to the 6-position low voltage connector should also be pulled into the low voltage wiring compartment via the bushing in the top. Make the low voltage connections according to the wiring diagram.
15. Replace cover on conduit enclosure.
16. **CAUTION:** One side of the unit's 24-volt control system is grounded. When wiring thermostat, care must be taken not to ground the red wire.

-- -- -- -- --

FILAGE POUR L'ÉLECTRICITÉ ET LES COMMANDES

1. Brancher le cordon d'alimentation de l'appareil aux bons terminaux de la prise.
2. Installer le filage de la prise dans l'enceinte de la conduite.
3. Le câblage de la commande de faible tension devrait être installé dans le compartiment de faible tension du recouvrement du conduit. Les extrémités des fils de sortie de 24" (60,9 cm) rattachées à la position 5 du connecteur de faible tension devraient également être installées dans le compartiment de faible tension du recouvrement du conduit via le raccordement conique du dessus. Faire les connexion de faible tension en suivant le schéma de câblage.
4. Replacer le couvercle sur le recouvrement du conduit.
5. **MISE EN GARDE :** Un côté du système de contrôle de 24 volts est mis à la terre. Quand vous installez le câblage du thermostat, vous devez faire attention de ne pas mettre à la terre le fil rouge. Installation du châssis.

CHASSIS INSTALLATION

1. Check all air seals in the cabinet.
2. After all construction is complete and the unit location is thoroughly cleaned, the heat cool chassis is ready for installation in the cabinet/wall sleeve.
3. Unpack heat/cool chassis from shipping carton. Check for any shipping damage.
4. Carefully slide the heat/cool chassis into the cabinet/wall sleeve.
5. Connect low voltage wiring harness to the heat/cool chassis.
6. Plug the heat/cool chassis into the power receptacle on the conduit enclosure.
7. Install the unit air filter into position.
8. Install front panel.
9. Wipe unit cabinet/wall sleeve to remove dirt, etc.
10. The unit is now ready for operation, when supplied with power from the distribution panel and wired to a thermostat.

NOTE:

When handling the chassis, care must be taken to ensure that no damage occurs to the fan wheels. Damaged or unbalanced fans will cause excessive noise and will impair unit performance.

-- -- -- -- --

1. Vérifier tous les joints étanches d'air dans le caisson de ventilation.
2. Une fois que tout l'ouvrage de construction est terminé et que l'emplacement de l'unité est nettoyé à fond, le châssis du système de chauffage-refroidissement est prêt à être installé dans le boîtier-manchon mural.
3. Dégager le châssis de chauffage et de refroidissement de l'emballage de carton. S'assurer qu'il n'y a pas de dommages aux marchandises expédiées.
4. Faire glisser le châssis de chauffage/climatisation dans le caisson de ventilation/ boîtier-manchon.
5. Brancher le faible faisceau de câblage au châssis de chauffage-refroidissement.
6. Brancher le châssis de chauffage/ climatisation dans la prise d'alimentation électrique sur le recouvrement du conduit.
7. Installer le filtre à air de l'appareil en place.
8. Installation du panneau avant.
9. Nettoyer l'appareil/boîtier-manchon pour enlever la poussière, etc.
10. Cet appareil est maintenant prêt à fonctionner quand il sera alimenté à partir du panneau électrique et relié au thermostat.

NOTA :

Quand vous manipulez le châssis, vous devez prendre soin de ne pas endommager les roulettes du ventilateur. Des ventilateurs endommagés ou déséquilibrés produiront un bruit anormal et nuiront au bon fonctionnement de l'appareil.

OPERATING INSTRUCTIONS --- CONSIGNES D'UTILISATION

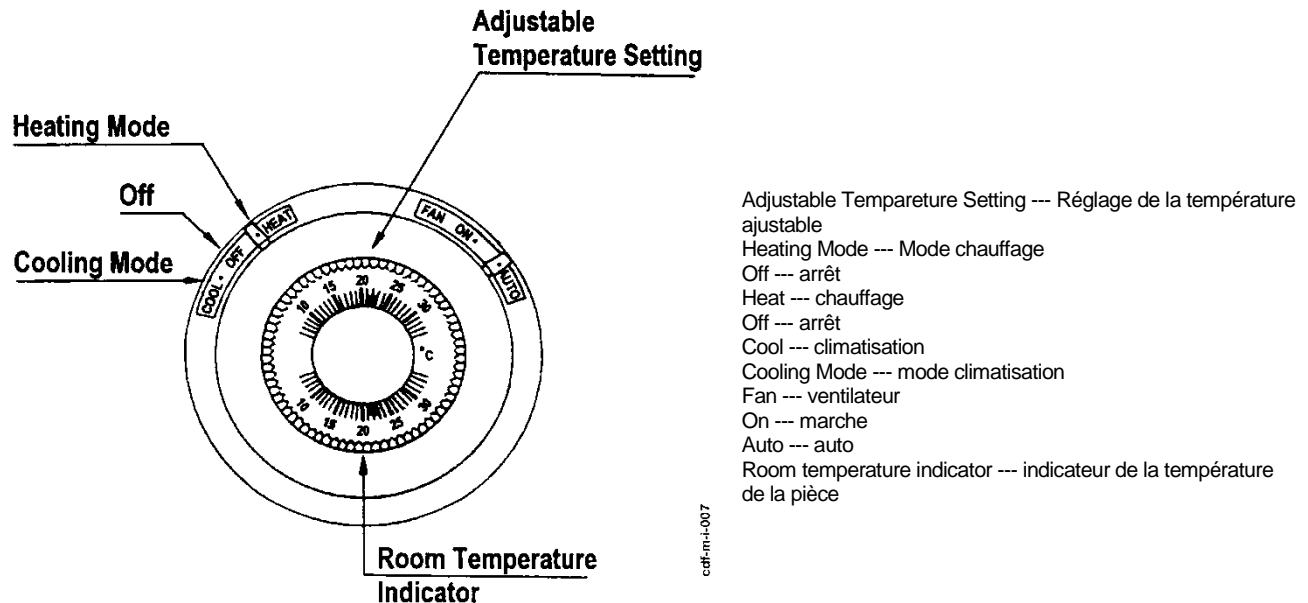

The Unitary Package Heating, Cooling Unit has been carefully designed and built to provide reliable operating performance when installed and maintained correctly.

CONTROL SYSTEM DESCRIPTION

The unit is controlled on both heating and cooling by a low voltage wall mounted thermostat.

Any standard 24-volt heat/cool thermostat intended to control a gas-heating unit with cooling can be made to work with the unit as long as there are enough heating stages; this includes auto changeover and electronic thermostats. Units 4 KW and under have 1 stage of heat, and units with 4.5 KW of heat and greater have 2 stages of heat. Therefore, the thermostat should be chosen accordingly. A room thermostat is basically a switch used to direct 24 volt power from the "R" terminal to its W, (or W1, W2), Y, and G terminals, according to the function being demanded by the user. Sometimes an electronic thermostat needs to be powered with 24 volts via connection to an additional "C" or "Common" terminal, typically if its display is backlit. If the thermostat demands that the "C" connection be made at the thermostat wiring terminals, then please order the additional black lead that will insert into the unit's low voltage connector, Part No. 18BK23Y-024.

Heating and cooling will be cycled on, as dictated by the setting of the wall thermostat. In this mode, the room-side fan will run at factory-predetermined speeds for heating and cooling. The fan will be off when neither heating nor cooling are required.

To get reasonable comfort and energy consumption, it is recommended that wall mounted thermostats be set at 21°C (70°F) for heating and 25°C (77°F) for cooling.

Over-adjusting the thermostat will not increase the rate at which a unit will heat or cool the space.

--- -- -- -- --

Cet appareil autonome de chauffage et de refroidissement a été soigneusement dessiné et construit pour assurer un fonctionnement fiable quand il est installé correctement et bien entretenu.

DESCRIPTION DU SYSTÈME DE COMMANDE

L'appareil est commandé tant dans sa partie chauffage que climatisation par un thermostat au mur utilisant un faible voltage.

Tout thermostat standard de 24 V de chauffage/ climatisation utilisé pour contrôler un appareil au gaz/ chauffage assorti d'un ventilateur de refroidissement peut être programmé pour fonctionner avec cet appareil dans la mesure où il y a suffisamment d'étapes de chauffage; cela comprend une permutation automatique et des thermostats électroniques. Les appareils de 4 KW et moins, qui ont une étape de chauffage et les appareils de 4.5 KW et plus avec deux étapes de chaleur. Par conséquent, les appareils doivent être choisis en conséquence. Un thermostat de pièce est fondamentalement un commutateur utilisé pour orienter une énergie de 24 volts à partir d'un terminal « R » à ses terminaux W, (ou W1, W2), Y et G, selon la fonction commandée par l'utilisateur. Parfois, un thermostat électronique doit être alimenté par 24 volts par l'entremise d'une connexion à un terminal additionnel « C » ou « Commun », d'ordinaire quand l'affichage est éclairé de l'arrière. Si le thermostat commande que la connexion « C » soit reliée au filage des terminaux, veuillez alors commander un graphite additionnel qui sera inséré dans le connecteur de faible tension, n° de pièce 18BK23Y-024.

Le chauffage et la climatisation fonctionneront en cycle, programmé par le réglage du thermostat mural. Dans ce mode, le côté de la salle où se trouve le ventilateur fonctionnera aux vitesses réglées en usine pour le chauffage et la climatisation. Le ventilateur sera fermé s'il n'y a pas besoin de chauffage ou de climatisation.

Pour obtenir une consommation d'énergie raisonnable et se sentir bien dans la pièce, on recommande que les thermostats muraux soient fixés à 21°C (70°F) pour le chauffage et 25°C (77°F) pour la climatisation.

Le surajustement du thermostat n'augmentera pas le rythme auquel l'appareil chauffera ou climatisera la pièce.

OPERATING PROCEDURES --- PROCÉDURES D'EXPLOITATION

SUGGESTED OPERATING PROCEDURES

To obtain the maximum comfort from your Unitary Packaged heating, cooling unit, the following procedures are recommended.

1. Always draw drapes or blinds in the summer, to block out direct rays from the sun.
2. Keep windows and doors closed when operating unit on cooling.
3. Prior to operating unit on cooling, ensure filter is clean for maximum efficiency.
4. Check filters regularly. Filters have to be cleaned in accordance with the unit environment. Never operate unit with a dirty filter or without a filter.
5. Ensure that the air discharge and return air openings are not obstructed, causing a restricted air flow condition. **DO NOT PLACE ARTICLES ON DISCHARGE REGISTERS.**
6. When adjusting the thermostat, be careful not to over control. A change in temperature of plus or minus 2 degrees can make the difference between comfort and discomfort. Set the control at the recommended comfort settings and allow the unit to operate at that setting. The unit will automatically maintain the comfort level by cycling on and off as required.

IF THE UNIT DOESN'T WORK

The unit has been carefully designed and tested and should provide trouble free operation when properly sized, correctly installed, intelligently operated and checked by a competent serviceman at least once a year. However, if you should experience difficulty, check the following before calling for services.

1. Ensure that controls are properly set.
2. Check to see if a fuse has blown or a breaker has tripped.
3. Check to see that the power plug is properly engaged.
4. If unit is calling for cooling, check to see if outside condenser fan is running.
5. Pull chassis out and thoroughly clean inside of condenser coil.
6. Is cooling being demanded at a very low outdoor temperature? The unit is designed to discontinue cooling operation at low outdoor temperatures

If, after checking the above, your unit is still not operating, call an authorized repair station listed on the back of these instructions.

-- -- -- -- --

PROCÉDURES D'EXPLOITATION SUGGÉRÉES

Pour obtenir le confort maximum du colis unitaire, pour la climatisation et le chauffage, nous vous recommandons de suivre les directives suivantes.

1. Toujours garder les rideaux et les stores fermés pendant l'été pour bloquer les rayons directs du soleil.
2. Fermer fenêtres et portes quand la climatisation fonctionne.
3. Avant d'utiliser la partie refroidissement de l'appareil, assurez-vous que le filtre est propre pour obtenir une efficacité maximale.
4. Vérifier les filtres régulièrement. Les filtres doivent être nettoyés en conformité avec l'environnement de l'appareil. Ne jamais faire fonctionner l'appareil avec un filtre sale ou encore sans filtre.
5. Veiller à ce que l'air de sortie et la grille de reprise d'air ne soient pas obstrués, ce qui restreindrait la libre circulation de l'air.

6. NE RIEN PLACER SUR LES GRILLES À REGISTRE.

Au moment d'ajuster le thermostat, faites attention de ne pas exagérer. Un changement de plus ou moins 2 degrés de température peut faire la différence entre le confort et l'inconfort. Régler la commande aux paramètres recommandés pour être confortable et laisser l'appareil fonctionner à partir de ces paramètres. L'appareil maintiendra automatiquement un niveau de confort en effectuant des cycles au besoin.

SI L'APPAREIL NE FONCTIONNE PAS

Cet appareil a été dessiné soigneusement et mis à l'essai, il devrait fonctionner sans aucune difficulté lorsqu'il est installé convenablement et correctement, utilisé de façon intelligente et entretenue par une personne du service technique compétent, une fois l'an. Cependant, si vous avez des difficultés, suivez la procédure suivante avant de vous adresser aux services.

1. Veiller à ce que les commandes soient réglées correctement.
2. Vérifier qu'un fusible n'a pas grillé ou qu'un disjoncteur n'a pas sauté.
3. S'assurer que la fiche au mur est fermement insérée.
4. Si l'appareil se place en mode climatisation, vérifiez si le ventilateur du condenseur extérieur fonctionne.
5. Tirer le châssis complètement et nettoyer l'intérieur du serpentin condenseur.
6. Est-ce que la climatisation s'active à des températures extérieures très basses? L'appareil est conçu pour interrompre la climatisation lorsque la température extérieure est froide.

Si, après avoir vérifié les contrôles précités, l'appareil ne fonctionne toujours pas, appeler un technicien compétent pour réparer l'appareil, dont vous trouverez la liste au dos de ces directives.

PREVENTATIVE MAINTENANCE --- MAINTENANCE PRÉVENTIVE

CAUTION: DISCONNECT POWER SUPPLY TO UNIT BEFORE REMOVING FRONT PANEL.

BEFORE EACH HEATING AND COOLING SEASON:

1. Remove front panel and disconnect control wiring.
2. Clean front surfaces with vacuum cleaner and damp cloth.
3. Remove grounding screws (see fig. 5) and pull out chassis.
4. Remove condenser cover and clean the condenser with a bristle brush and vacuum cleaner.
5. With condenser cover removed, reach down into the primary drain pan, at the bottom of the coil, and clean the pan, as well as the condensate drain tube. Be sure the tube is clear.
6. Clean fan wheels with a soft brush. **CAUTION** must be used to avoid bending blades.
7. The motors are permanently lubricated and need no re-oiling.
8. Inspect electrical wiring and repair if necessary.
9. Check all sealing gaskets and repair if necessary.
10. Reinstall heating/cooling chassis. Reinstall control wiring. Reinstall grounding screws.
11. Replace front panel and reinsert plug.
12. Turn power on and test unit for proper heating and cooling.

-- -- -- -- --

ATTENTION : DÉBRANCHER L'ALIMENTATION ÉLECTRIQUE DE L'APPAREIL AVANT D'ENLEVER LE PANNEAU AVANT.

AVANT CHAQUE SAISON DE CHAUFFAGE ET DE CLIMATISATION

1. Retirer le panneau avant et débrancher le câblage électrique de la commande.
2. Nettoyer les surfaces avant avec un aspirateur et un linge humide.
3. Retirer les vis de mise à la terre (voir fig. 5) et tirer sur le châssis.
4. Retirer le couvercle du condenseur et nettoyer le condenseur avec une brosse en soie et un aspirateur.
5. Une fois le couvercle du condenseur retiré, penchez-vous pour prendre le principal plateau de dégivrage, au bas du serpentín et nettoyez-le ainsi que le drain de vidange du condensat. Assurez-vous que le cylindre n'est pas obstrué.
6. Nettoyer les roues de ventilateur avec une brosse douce. **Il faut faire preuve de PRUDENCE pour éviter de plier les hélices.**
7. Les moteurs sont lubrifiés en permanence et n'ont pas besoin d'être huilés.
8. Procéder à l'inspection du câblage électrique et faire les réparations au besoin.
9. Vérifier toutes les garnitures de scellement et les réparer au besoin.
10. Réinstaller le châssis de chauffage/climatisation. Réinstaller le câblage des commandes. Réinstaller les vis de mise à la terre.
11. Remplacer le panneau avant et rebrancher le cordon d'alimentation.
12. Mettre l'appareil sous tension et faire l'essai des appareils pour un chauffage et une climatisation adéquats.

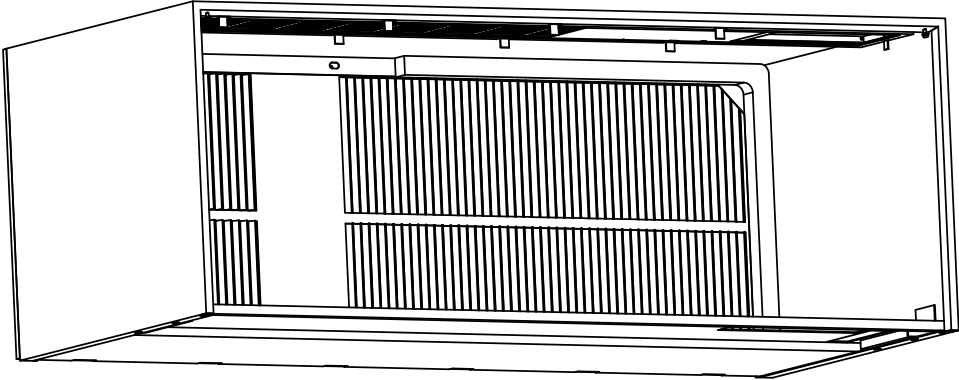

PART# 802771
1" X 1" FOAM TAPE

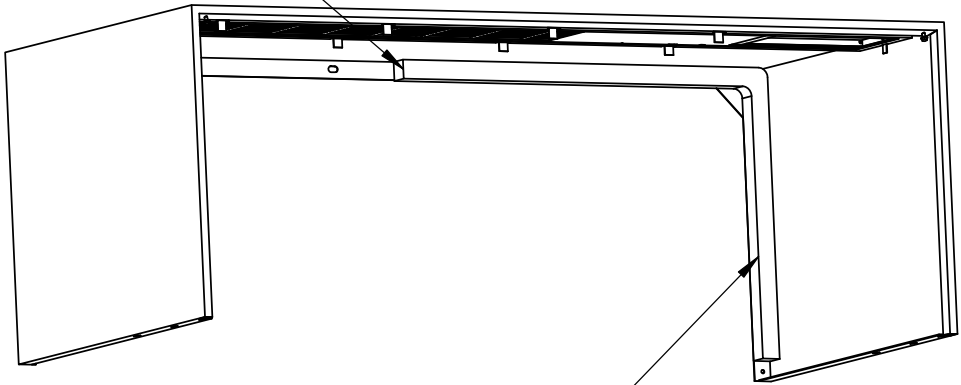

FOAM TAPE PROVIDED LOOSE IN BOX.
INSTALLE TO BACK RIGHT HAND, AND TOP
FLANGE AS SHOWN FOR PROPER PERFORMANCE